

| | |
|----------------|------|
| 191-230*-10G** | ø300 |
| 191-240*-10G** | ø400 |
| 191-250*-10G** | ø500 |
| 191-260*-10G** | ø600 |
| 191-530*-10G** | ø300 |
| 191-540*-10G** | ø400 |
| 191-550*-10G** | ø500 |
| 191-560*-10G** | ø600 |

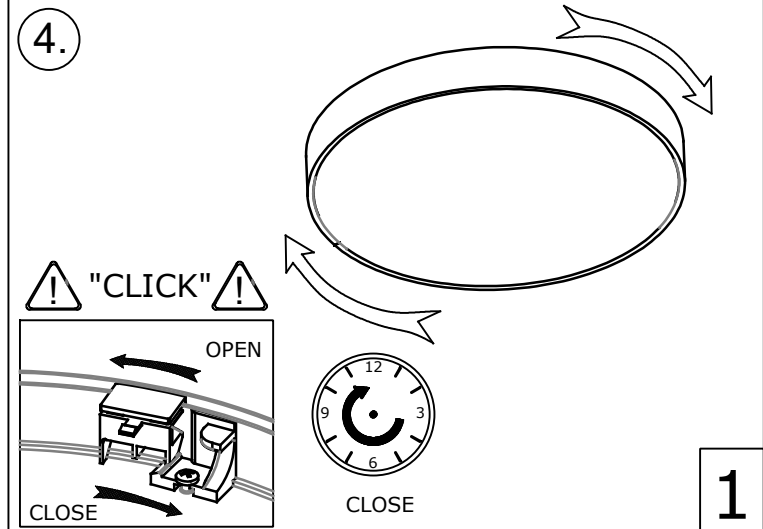

1. 00-00332/00-00334

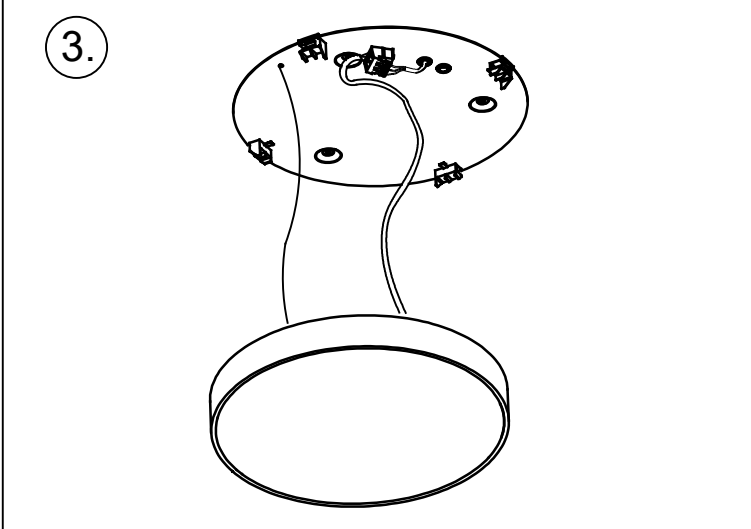
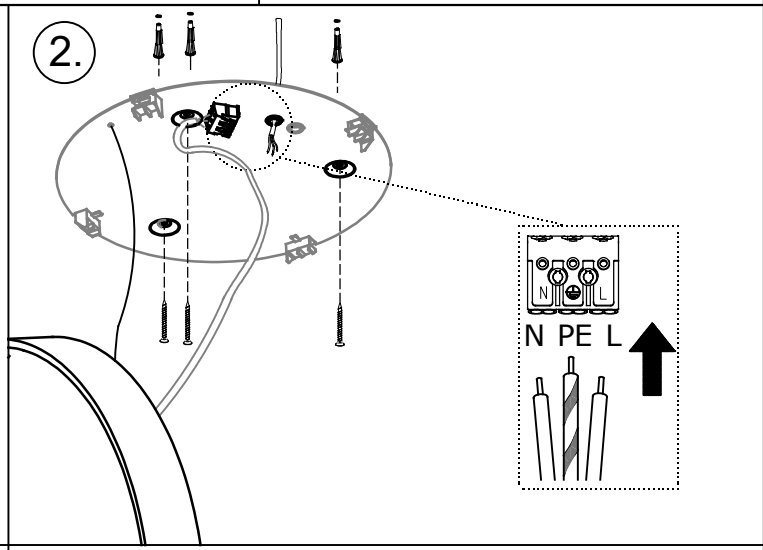
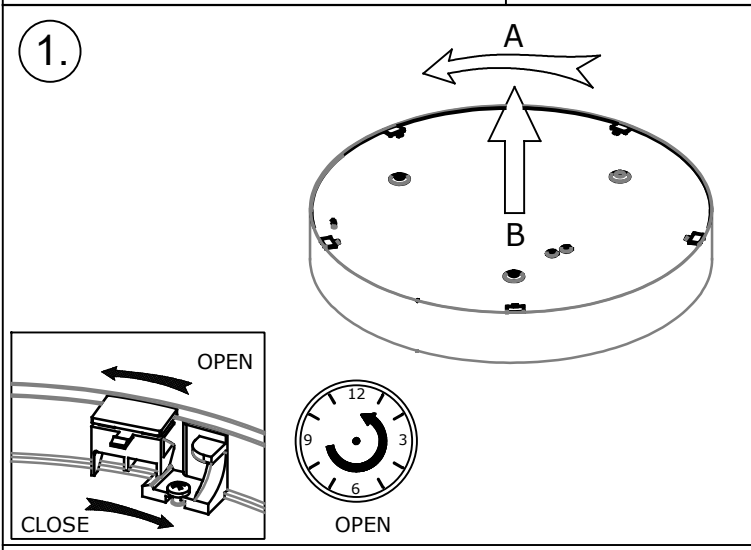
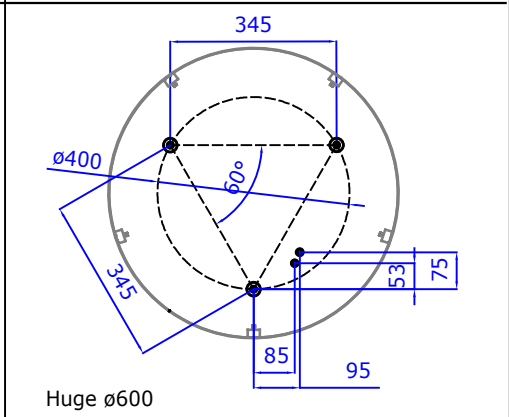
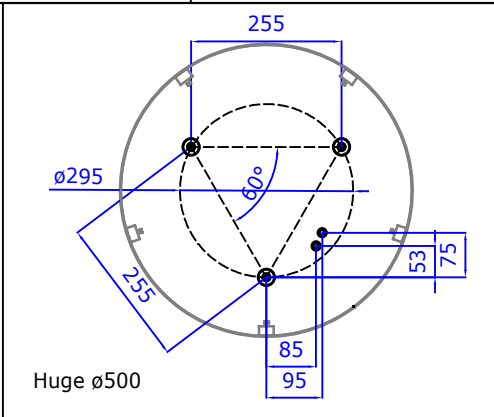
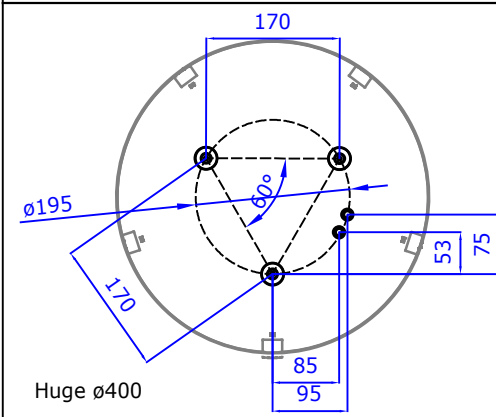
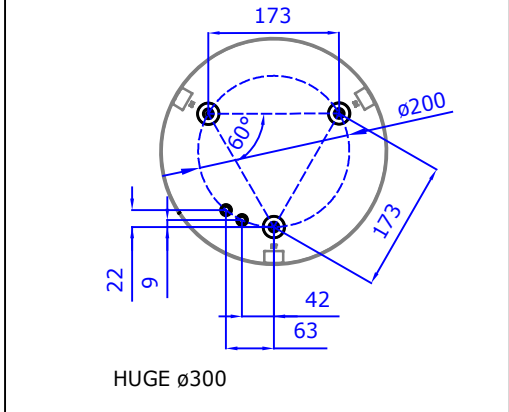
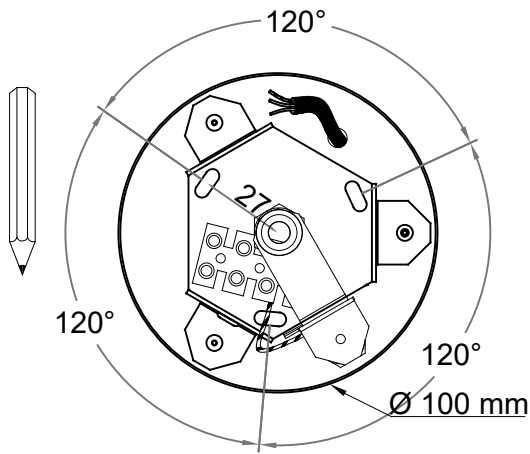

2.

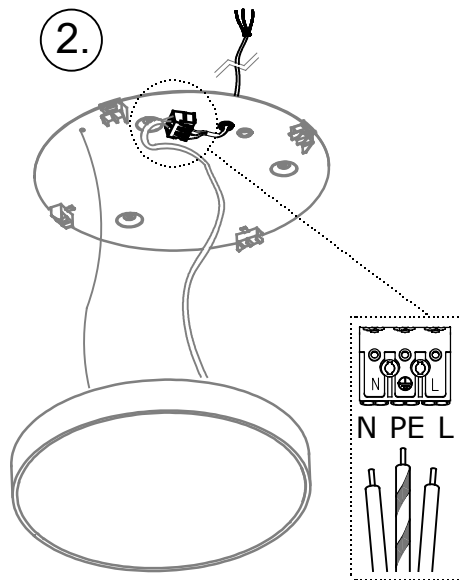

3.

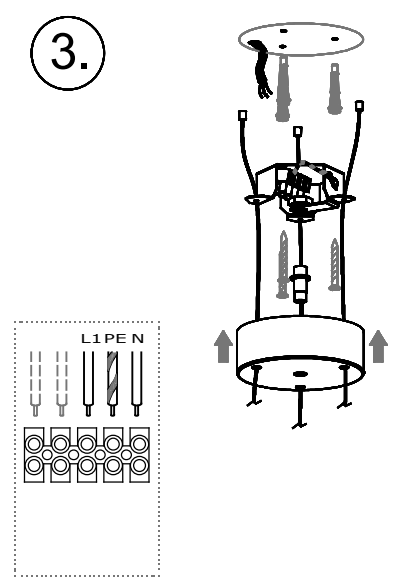

4.

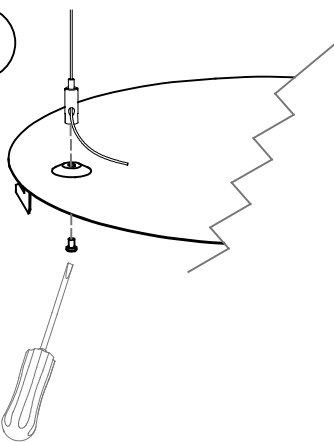

5.

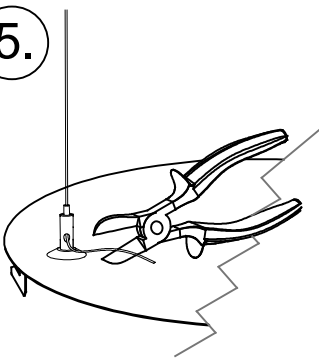

6.

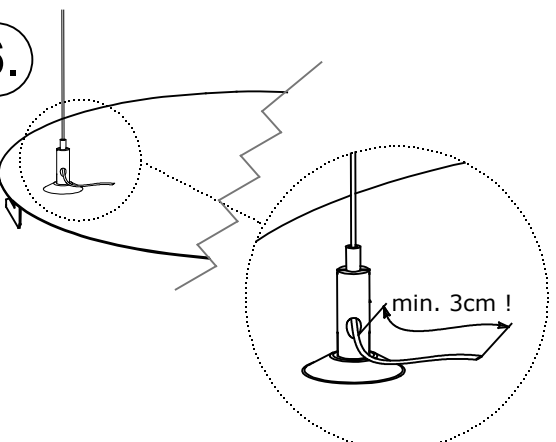

7.

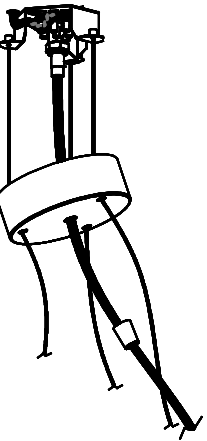
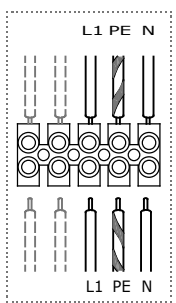

8.

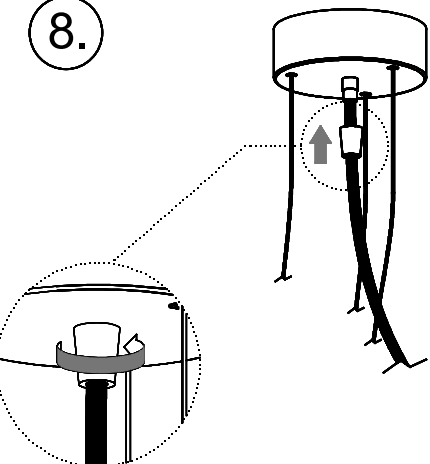

9.

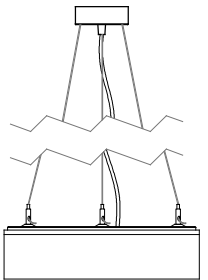

- Světelný zdroj v tomto svítidle smí vyměnit pouze výrobce nebo jeho smluvní servisní technik nebo podobně kvalifikovaná osoba.
- The light source of this luminaire may only be replaced by the manufacturer, an authorized service technician or a comparable qualified person.
- Die Lichtquelle dieser Leuchte darf nur vom Hersteller oder einem von ihm beauftragten Servicetechniker oder einer vergleichbar qualifizierten Person ersetzt werden.
- Источник света данного светильника может быть заменен только производителем, уполномоченным им сервисным техником или специалистом с соответствующей квалификацией.
- Montáž smí provádět pouze pracovník s odbornou elektrotechnickou kvalifikací. Před prováděním jakékoliv údržby vypněte přívod el. proudu.
- The installation may only be carried by authorised specialist. Always switch-off the power supply before carrying out any maintenance.
- Die Leuchtenmontage kann nur von autorisiertem Fachpersonal durchgeführt werden. Vor der beliebigen Wartungsausführung die Einspeisung abschalten.
- Установка светильников разрешена только квалифицированным электромонтером. Перед любым ремонтом или уходом за светильником необходимо выключить питание.

- Výrobce nenesie zodpovednosť za nesprávne zacházení s produkty.
- The manufacturer is not responsible for the incorrect use and assembly of its products.
- Der Hersteller trägt keine Verantwortung für eine falsche Verwendung des Produktes.
- Производитель не несет ответственности за неправильное обращение с продуктом.